

Siemens PLM Software 技術技巧及新聞

歡迎流覽《Siemens PLM Software 技術技巧及新聞》，希望它能成為 Siemens PLM Software 技術支援團隊將 Siemens PLM Software 最新產品更新、技術技巧及新聞傳遞給用戶的一種途徑

Date: 2018/08/03

NX CAM Tips

1. Smooth corner 新選項 All but last pass

在切削參數中增加了新選項：Cutting Parametersà Corners tabà All But Last Pass

這個選項，會在除最外層刀軌外的其它刀軌拐角處增加圓角，具體參考幫助文檔和下圖說明。

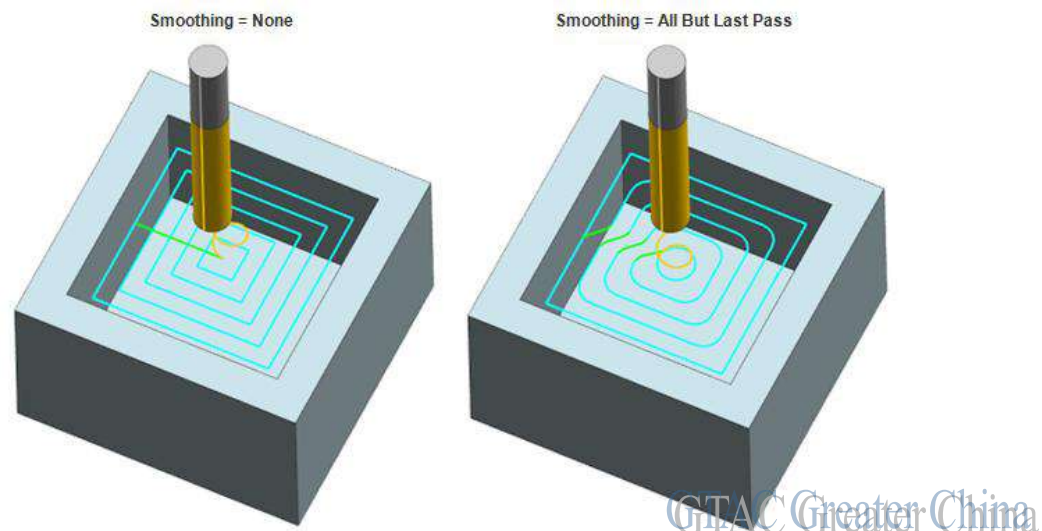

Tecnomatix Tips

2. Tecnomatix 14.1 啟動的時候, 突然退出

問題/症狀

在一些機器上, 當執行 Process Simulate 14.1 或者 Process Designer 14.1 的時候, Tecnomatix 突然退出...在螢幕上沒有任何錯誤, 只是在 application log 中出現了一個 access violation 的錯誤。

解決方法

請安裝 14.1 版本的 Hot Fix 008 就能解決這個問題.

早點的版本, 比如 Tecnomatix 14.02 在同樣的機器上是工作正常的. 這個錯誤只有在 14.1 的版本上才有.



Teamcenter Tips

3. 打開搜索視圖導致 Teamcenter 無回應

問題

使用者導入了其他 Teamcenter 系統中的使用者級別首選項，當使用者在胖用戶端打開搜索視圖時，導致了 Teamcenter 無回應。

控制台日誌資訊:

```
ERROR 2018-08-03 09:57:00,837 -
```

```
java.lang.NullPointerException
```

```
at com.teamcenter.rac.explorer.common.OpenSearchResultManager.findQuery(Unknown Source)
```

```
at com.teamcenter.rac.explorer.common.OpenSearchResultManager.getOpenSearch(Unknown Source)
```

Syslog 日誌資訊:

```
Could not get cpid for instance 0000bada (QkUp5BoF4X7IhDAAAAAAAAAAAAA) error 515024
```

解決方法

由於使用者級別首選項是從其他系統中導入，所以其中“Change_Search_Default”可能設置為了無效的 uid 值。手動修改該使用者級別的首選項值為空，或者刪除該使用者級別的首選項可以解決這個問題。

Greater China

ME&S Service Team

PRC Helpdesk (Mandarin): 800-810-1970/021-22086635

Taiwan Helpdesk (Mandarin): 00801-86-1970

HK Helpdesk (Cantonese): 852-2230-3322

Global Technical Access Center: <http://www.siemens.com/gtac>

Siemens PLM Software Web Site: <http://www.plm.automation.siemens.com>

Siemens PLM Software (China) Web Site: http://www.plm.automation.siemens.com/zh_cn/

~~~~~

此e-mail newsletter 僅提供給享有產品支援與維護的Siemens PLM 軟體使用者。當您發現問題或希望棄訂，請發送郵件至 [helpdesk\\_cn.plm@siemens.com](mailto:helpdesk_cn.plm@siemens.com) 聯繫，如棄訂，請在標題列中注明“棄訂”

~~~~~